

■ CARACTERÍSTICAS Y NORMAS

Los SEPARADORES DE HIDROCARBUROS VERTICALES han sido diseñados y fabricados de acuerdo con los siguientes criterios:

- Certificación de calidad ISO 9001.
- Marcado CE en base a las Normas UNE-EN 858-1 y UNE-EN 858-2.
- Muy alta durabilidad.
- Nulo mantenimiento.

■ MATERIALES

- Resina de poliéster reforzada con fibra de vidrio.
- Conexiones en PVC.
- Posibilidad de asas para izado y manipulación en vacío.

■ USOS Y FUNCIONAMIENTO

Los separadores de hidrocarburos “Fiberglas” constan de decantador de lodos y arenas, separador de hidrocarburos con célula coalescente y obturador automático. Son de Clase I, para contenido residual de H.C. en efluente inferior a 5 mg/l.

Su instalación es necesaria en estaciones de servicio, talleres mecánicos, garajes, lavaderos de vehículos, aparcamientos, etc.

El tratamiento consiste en 2 fases:

- 1º: Decantación de arenas y lodos, materias más pesadas que el agua ($\rho \geq 1,1$), que se depositan en el fondo del decantador.
- 2º: Separación de los hidrocarburos y aceites ($\rho < 0,85$), que quedan retenidos en la superficie del separador debido a su diferencia de densidad, este proceso se ve optimizado con la célula coalescente.

La célula coalescente permite conseguir un mayor rendimiento. Este relleno formado por componentes de forma alveolar provoca que las partículas pequeñas de hidrocarburo se aglutinen, aumentando su tamaño y favoreciendo su separación.

El obturador automático es un dispositivo de seguridad que evita la salida al exterior incontrolada de hidrocarburos en caso de alcanzar el tanque su nivel máximo de retención de hidrocarburos.

FICHA TÉCNICA

SEPARADORES DE HIDROCARBUROS VERTICALES

Fiberglas



■ INSTALACIÓN

Estos productos están diseñados para una instalación de tipo aérea o enterrada.

■ MANTENIMIENTO

Los productos de poliéster apenas necesitan mantenimiento, el cual consiste fundamentalmente en la observación, comprobación de la inexistencia de fisuras y que la capa de protección permanece inalterada.

■ REFERENCIAS Y DIMENSIONES

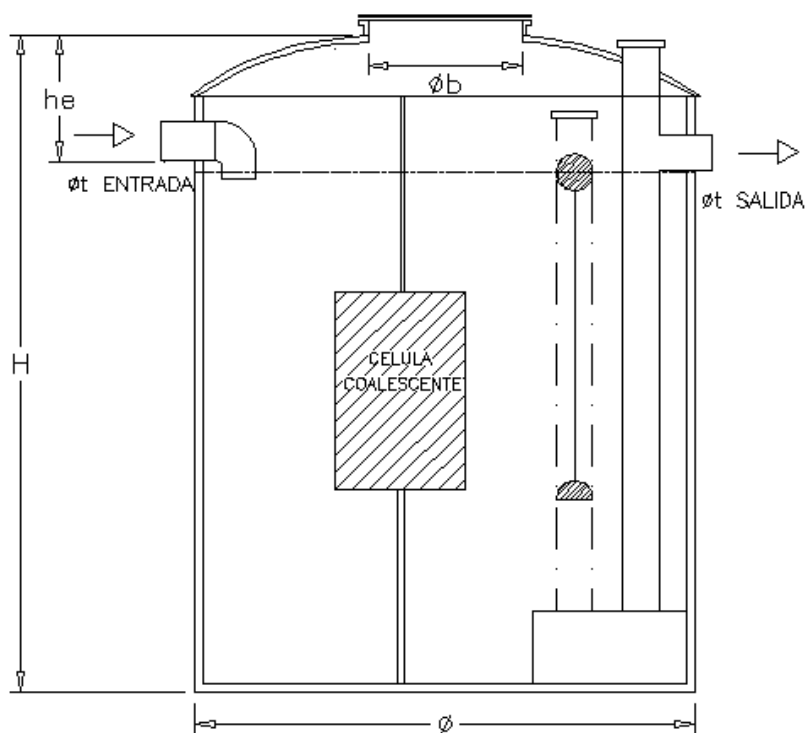

REF.	TN (l/s)	VOLUMEN total (l)	DIÁMETRO Ø (mm)	ALTURA total H _T (mm)	BOCA Ø _b (mm)	CONEX. Ø _t (mm)
SHVI-1	1	300	760	910	450	110
SHVI-1,5	1,5	500	890	1.070	450	110
SHVI-2	2	800	990	1.280	450	110
SHVI-3	3	1.000	1.120	1.290	450	110
SHVI-5	5	1.500	1.260	1.500	600	125
SHVI-6	6	2.000	1.430	1.560	600	125